

Вид в разрезе

PZV

- i** Данный вид в разрезе показывает работу, а также различные функции и дополнительные возможности продукта. Характеристики продукта и непосредственно применимую информацию, содержащуюся в данных статьях, можно найти в технических характеристиках, чертежах и др.

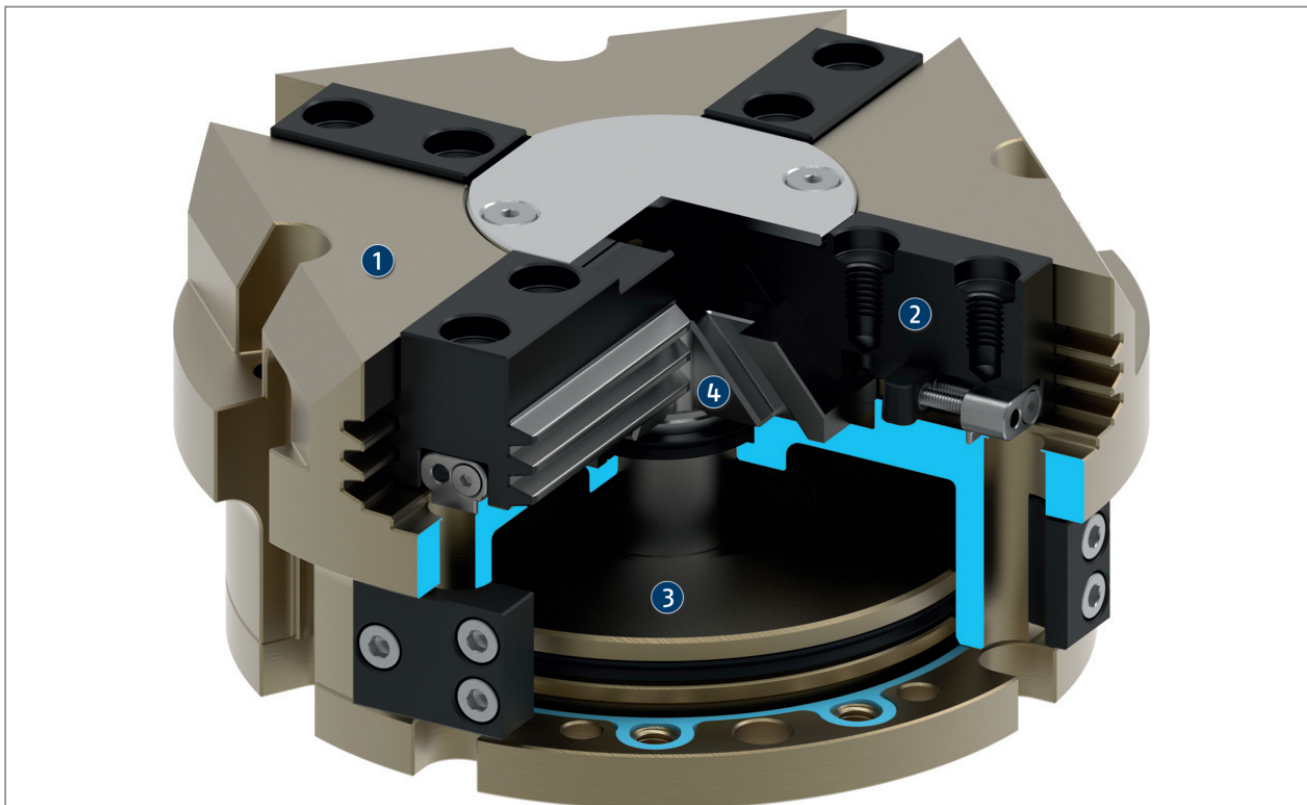

Поршень перемещается вверх и вниз под действием сжатого воздуха. Наклонные рабочие поверхности клинового механизма обеспечивают синхронное центрирующее перемещение губок.

- 1 Корпус**
это облегченная конструкция благодаря использованию высокопрочного алюминиевого сплава
- 2 Многореберная направляющая**
для передачи больших нагрузок на базовую губку
- 3 Привод**
посредством двухпоршневой пневматической системы

4

Клиновы́й механизм

для передачи большого усилия и центрального захвата