

Вид в разрезе

PGN-plus-P

- i** Данный вид в разрезе показывает работу, а также различные функции и дополнительные возможности продукта. Характеристики продукта и непосредственно применимую информацию, содержащуюся в данных статьях, можно найти в технических характеристиках, чертежах и др.

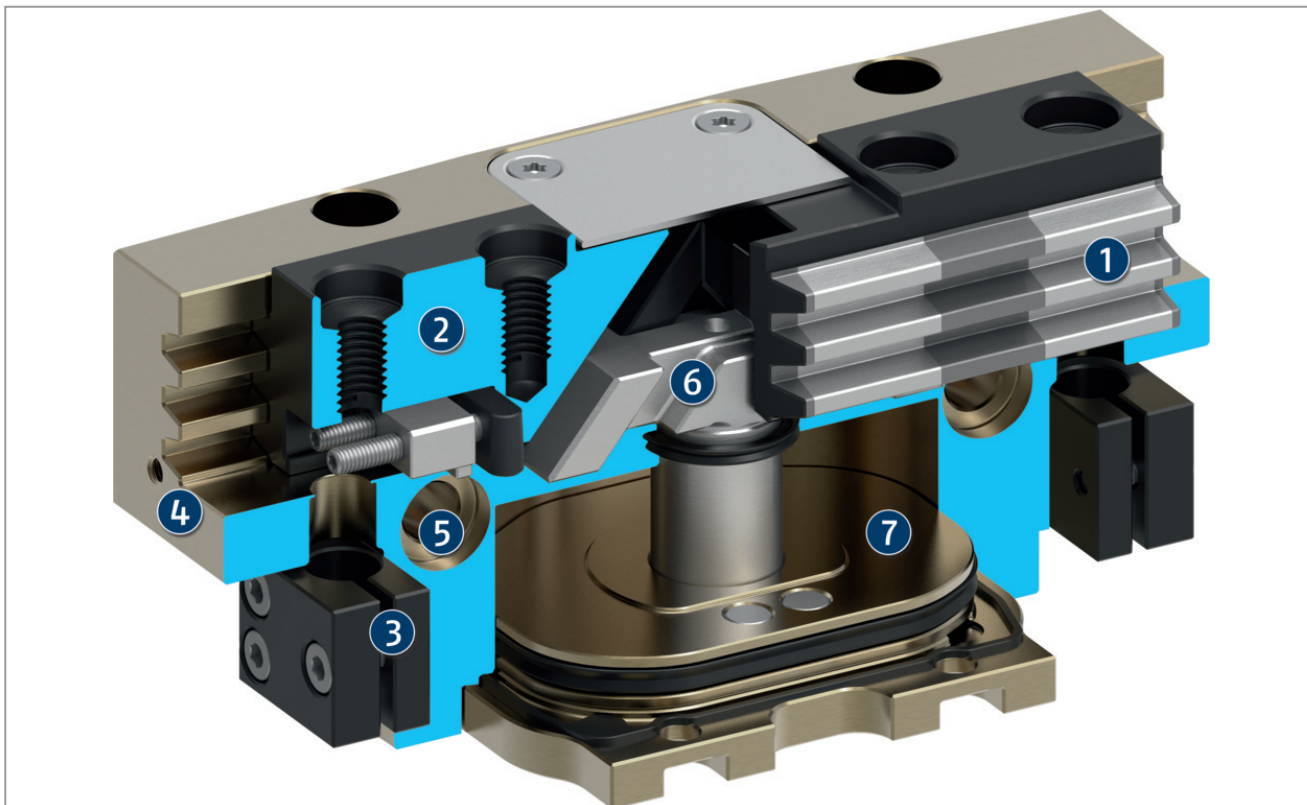

Поршень перемещается вверх и вниз под действием сжатого воздуха. Наклонные рабочие поверхности клинового механизма обеспечивают синхронное параллельное перемещение губок.

- 1 Многореберная направляющая**
Максимальный срок службы благодаря наличию смазочных пазов в прочной многореберной направляющей и способности воспринимать большие усилия и моменты за счет большой опоры
- 2 Базовый кулачок**
со стандартной системой крепежных отверстий для присоединения адаптированных к заготовке пальцев

- 3 Кронштейн для датчиков**
Кронштейны для бесконтактных выключателей и регулируемые управляющие кулачки в корпусе
- 4 Корпус**
это облегченная конструкция благодаря использованию высокопрочного алюминиевого сплава
- 5 Возможности центрирования и монтажа**
для универсального монтажа захвата
- 6 Клиновый механизм**
для передачи больших усилий и минимального износа за счет увеличенных диагональных контактных поверхностей
- 7 Поршень**
Максимальная сила благодаря максимальной площади поверхности приводного поршня