

Вид в разрезе

LEG

- i** Данный вид в разрезе показывает работу, а также различные функции и дополнительные возможности продукта. Характеристики продукта и непосредственно применимую информацию, содержащуюся в данных статьях, можно найти в технических характеристиках, чертежах и др.

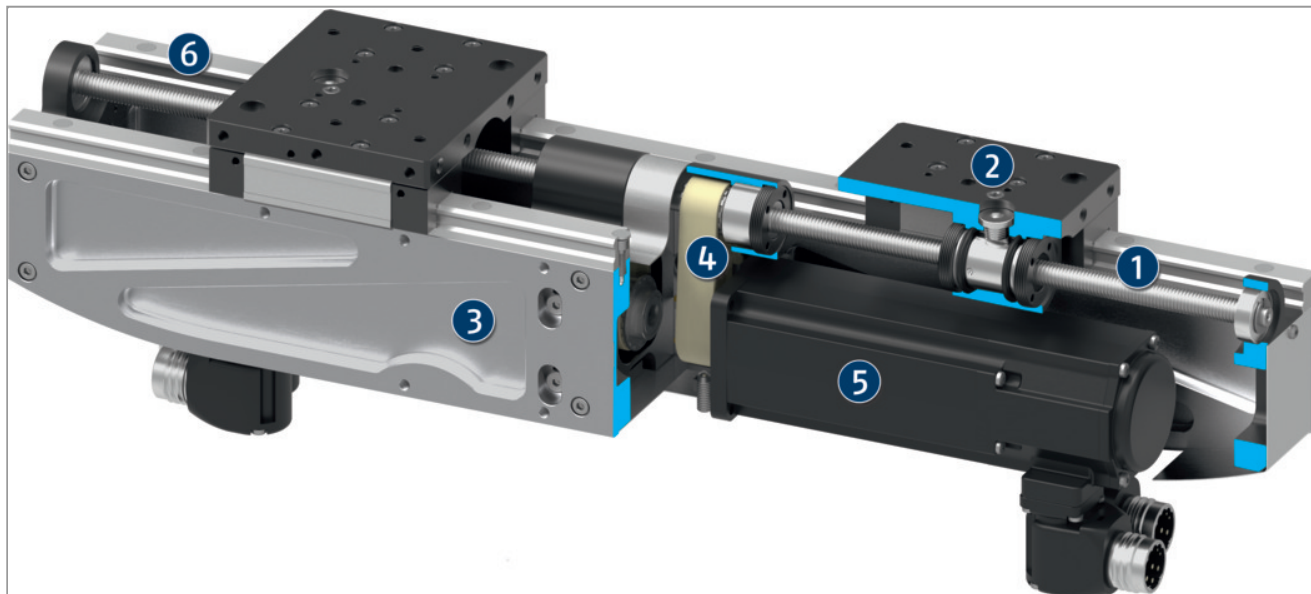

Два шариковинтовых привода, которые перемещают базовые губки, приводятся в движение одни или двумя серводвигателями через зубчатый ремень. Два привода позволяют перемещать губки независимо друг от друга. При активации с помощью серводвигателя муфта синхронизирует движение вращающихся в разные стороны ходовых винтов.

- 1 Направляющая с циркуляцией шариков**
точный захват благодаря рассчитанным на большие нагрузки плавноходовым направляющим с циркуляцией шариков
- 2 Базовый кулачок**
для подсоединения хватных пальцев, адаптированных к конкретной заготовке
- 3 Корпус**
облегченная конструкция благодаря расчету с использованием МКЭ и оптимизации топологии
- 4 Кинематика**
большие допустимые моментные нагрузки и точность благодаря применению шарикового винта

5

Пространство установки двигателя

для различных двигателей

6

Линейная направляющая

для больших нагрузок (большие моментные нагрузки и длинные накладные губки)