

## Вид в разрезе

## GSW-B-AGE

- i** Данный вид в разрезе показывает работу, а также различные функции и дополнительные возможности продукта. Характеристики продукта и непосредственно применимую информацию, содержащуюся в данных статьях, можно найти в технических характеристиках, чертежах и др.

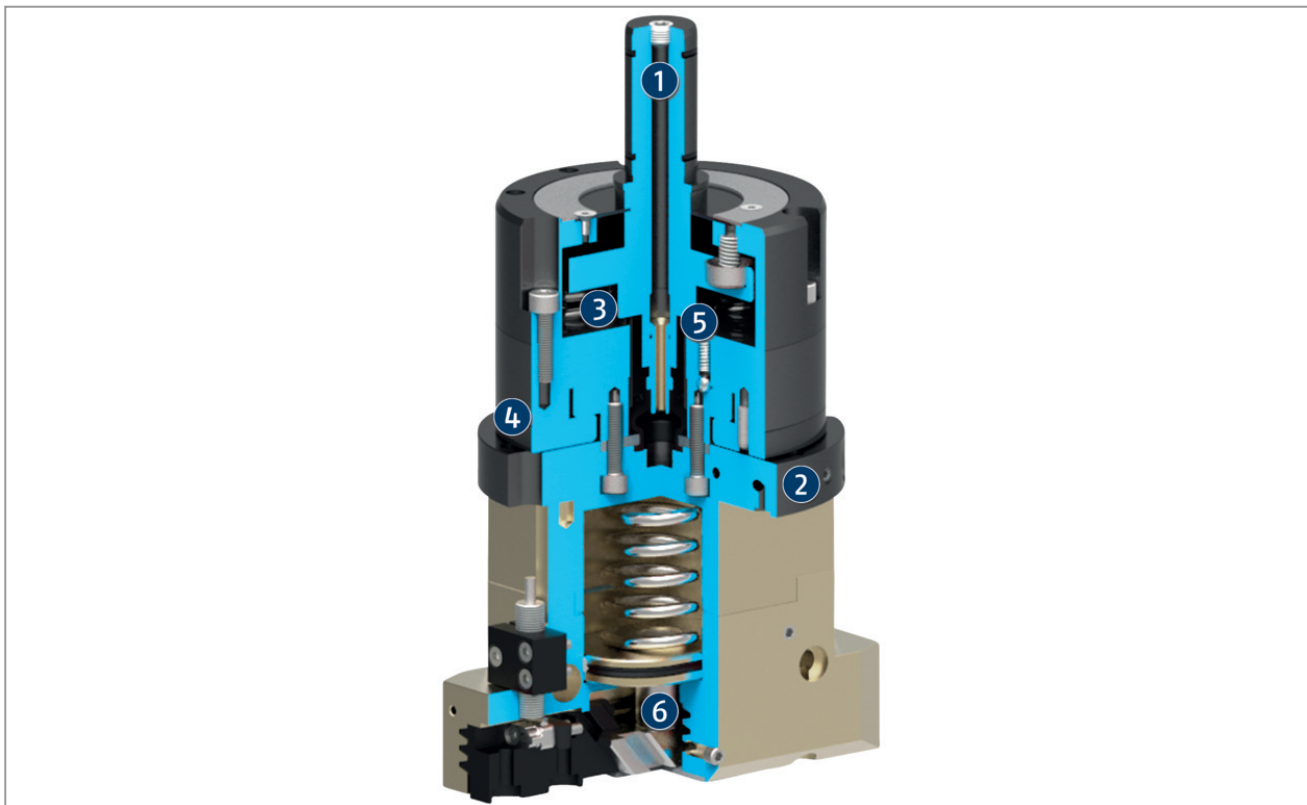

Давление, создаваемое централизованной системой подачи смазочно-охлаждающей жидкости станка, понижается в распределителе давления, интегрированном в адаптерные плиты. После этого захват может быть приведен в действие и, в свою очередь, привести в действие базовые губки посредством поршня и клинового механизма. Во время работы захват постоянно подает смазочно-охлаждающую жидкость или сжатый воздух через боковой клапан управления давлением.

- 1 Конусный хвостовик**  
для универсального монтажа захвата
- 2 Адаптерная плита со встроенным распределителем давления**  
для большого диапазона давлений
- 3 Осевая компенсация**  
подпружиненная, для запрессовывания заготовок

4

**Компенсация в плоскости**

для предотвращения износа шпинделя или осей

5

**Угловая компенсация**

для повышения гибкости и совместимости

6

**Кинематика захвата**

для передачи большого усилия и центрального захвата